

Schul- und Sportausschuss 17.09.2015

Sachstand

Schultoilettensanierung

2015

Prioritätenliste (gem. Schulausschuss vom 18.05.2015):

2015: 685.000 €

Rang	Obj.nr	Schule	Kosten	Faktor
1	0292	Bughagen Schule	211.000	58,25
2	0434	Holstentor GS	418.000	55,62
3	0215	Ernestinenschule	274.800	54,33
4	0270	GGs Julius Leber	268.800	52,20
5	0065	Baltic Schule (OPS)	244.300	52,18
6	0222	Schule am Koggenweg	212.000	50,33
7	0013	Geschwister Prenski	348.600	49,20
8	0198	G GS St. Jürgen - Kaklbr.	284.700	47,40
9	0008	Tremser Teich	195.500	47,40
10	0208	Willy-Brandt Schule	126.600	46,25
11	0167	ehem. Burgschule	55.800	42,00
12	0449	C.J.B. Gymnasium	201.600	40,80
13	0411	Schule Utkiek	167.000	40,38
14	0052	Johanneum zu Lübeck	564.000	39,32
15	0303	G GS St. Jürgen - Mönkh.	214.050	33,00
16	0196	Kahlhorst Schule	79.200	23,86

3.865.950

→ 105.500 €*4

→ 348.500 €*1

Pavillons → 126.750 €

→ 62.500 €*2

643.250 €



Rest: 41.750 €*3

(von veranschlagten 685.000 €)

- 1: alle Anlagen bis auf Wc Nr. 3 + 4, da Abriss in 2017 (insg. 69.500 €)
- 2: Sanierung Wc Jungen (derzeit gesperrt)
- 3: davon rd. 22.000 € für Sieluntersuchungen alle Standorte
- 4: 50% Förderung durch die Friedrich Bluhme und Else Jebesen-Stiftung

Sanierte Objekte in 2015

Gem. Prioritätenliste:

- Bugenhagenschule (Stiftungsgelder) → 4 Anlagen + Pumi
- Holstentor-Gemeinschaftsschule → 13 Anlagen
- Geschwister Prenski → 4 Anlagen (Pavillons)
- G/GS St. Jürgen → 2 Anlagen (Rohrbruch u. Sohle)

Vorher

Nachher

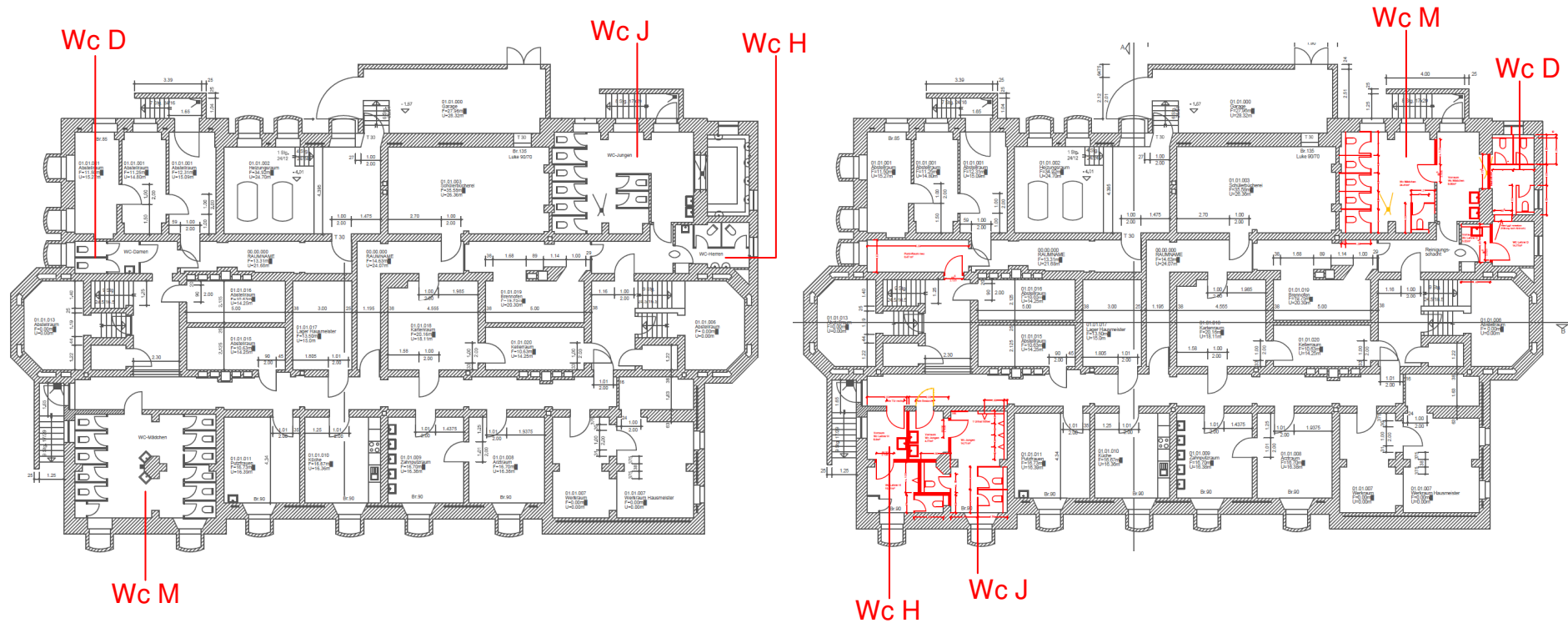

Vorher

Bauphase

Nachher

Besondere Problematik:

- komplette Erneuerung der abgängigen Wasserleitungen im gesamten KG
- defekte Sielleitungen bis zu den Übergabepunkten im Außenbereich erneuert und Vorbereitung für Trennsystem in 2016
- Elektroleitungen innerhalb der WC-Anlagen komplett erneuert

Vorher

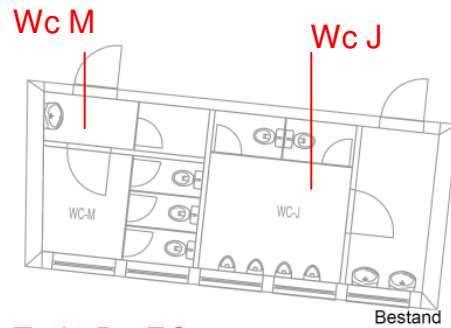

Trakt B - EG

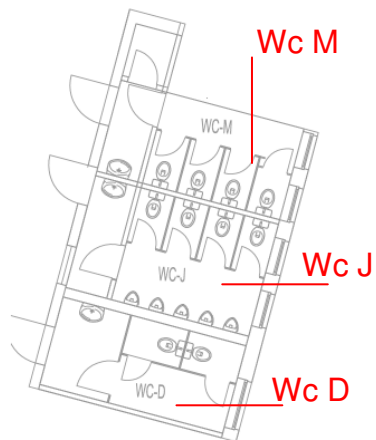

Trakt A - OG

Nachher

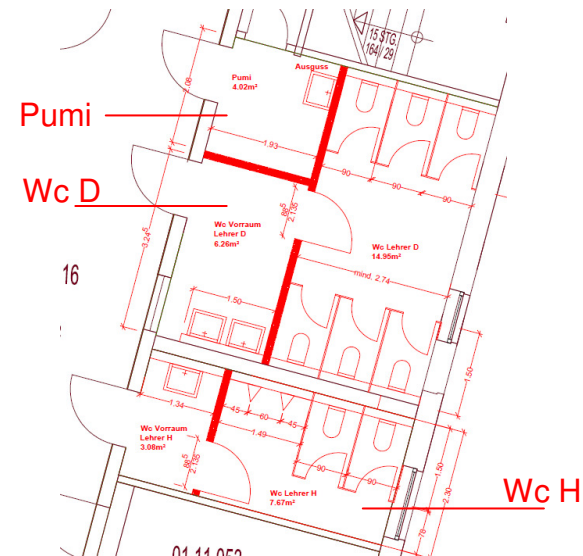
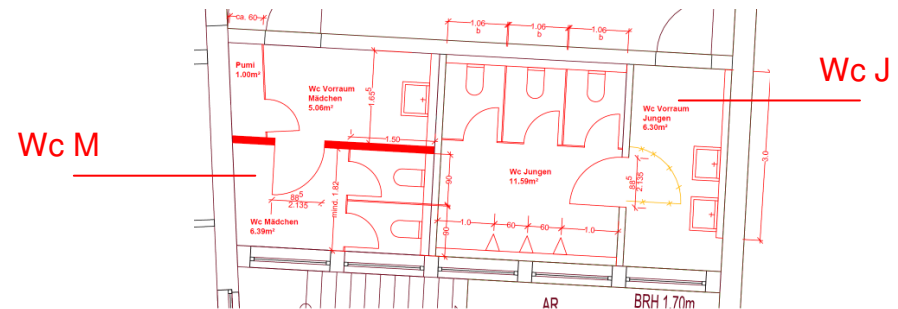

Vorher

Bauphase

Nachher

Besondere Problematik:

- **komplette Erneuerung der Abwasserleitungen bis zum Kelleranschluss**
- **Wasserleitungen und Elektroleitungen innerhalb der WC-Anlagen komplett erneuert**

Vorher

Keine baulichen Veränderungen
(Neuaufbau wie Bestand)

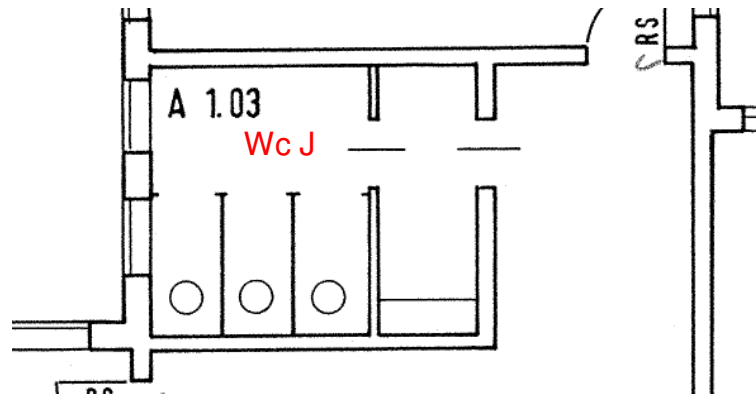

Hotelpavillon EG

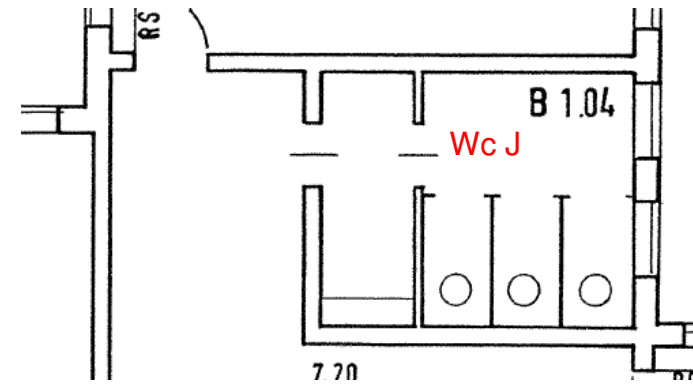

Wasserpavillon EG

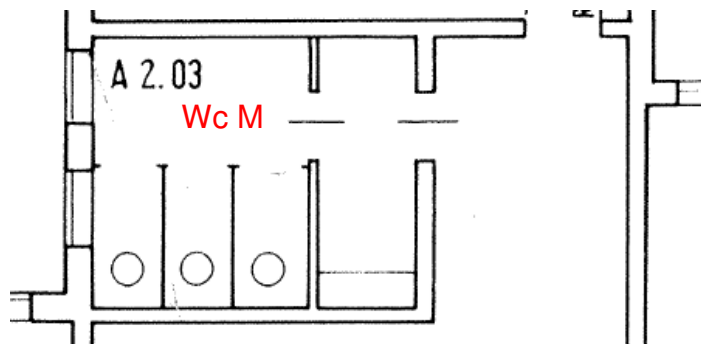

Hotelpavillon OG

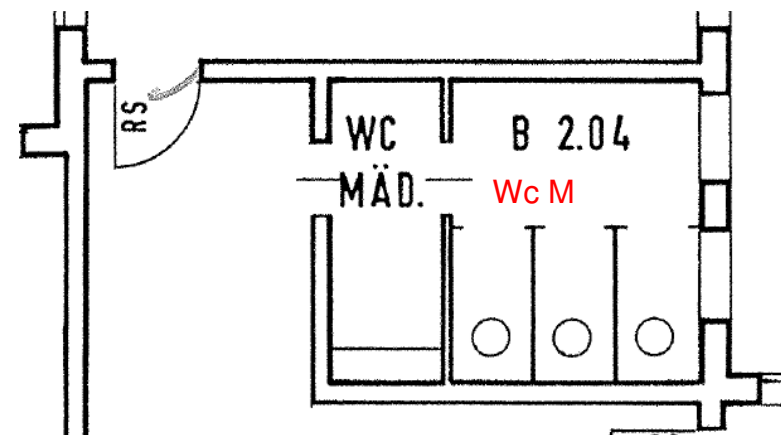

Wasserpavillon OG

Vorher

Bauphase

Nachher

Besondere Problematik:

- **fehlende Betonsohlen in den Jungen WC's**
- **defekte Sielleitungen bis zum Übergabeschacht erneuert**
- **Wasserleitungen innerhalb der WC-Anlagen komplett ern.**
- **Elektroleitungen bis zur Verteilung komplett erneuert (einschl. Verteilung)**

Vorher

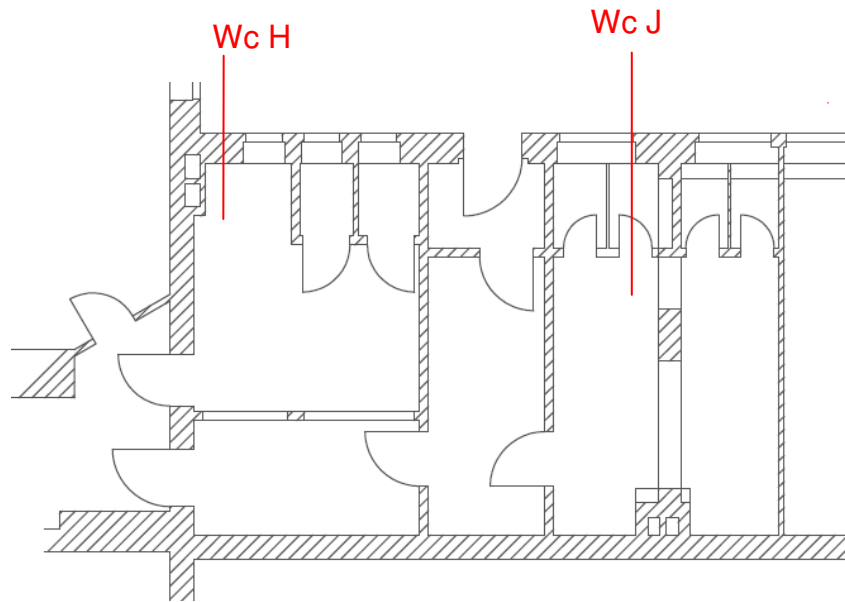

Nachher

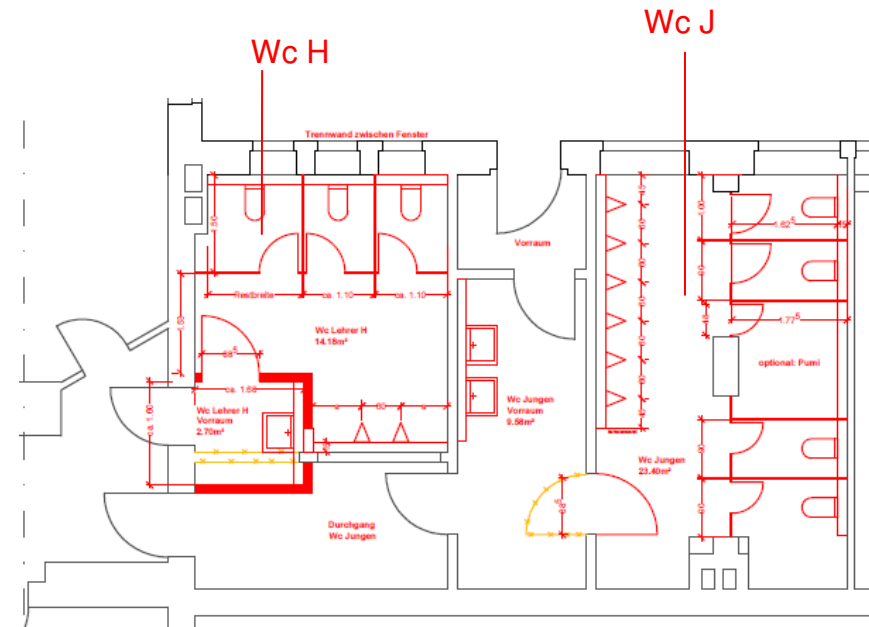

Vorher

Bauphase

Nachher

Besondere Problematik:

- Defekte Sielleitungen bis zum Übergabeschacht erneuert
- Keine Betonsohle vorhanden
- WC J war mit benachbartem WC H anlagentechnisch verbunden, so dass eine zusammenhängende Sanierung beider Anlagen erforderlich wurde

Kostenübersicht

vorgesehen für 2015: 685.000 €

	Kostenschätzung GMHL	Kostenanschlag (nach Angebotsabgabe)
Bugenhagenschule (Festbetrag Stiftungsgelder: 100.000 €)	211.000,00 €	195.007,18 €
Davon Anteil HL	111.000,00 €	95.007,18 €

Holstentor- Gemeinschaftsschule	348.500,00 €	306.764,86 €
Geschwister Prenski (Pavillons)	126.750,00 €	142.130,71 €
G/GS St. Jürgen WC Jungen (Bleileitungen/Rohrbruch)	62.500,00 €	67.980,38 €
G/GS St. Jürgen WC H (angrenzendes WC zu WC J)*	27.400,00 €	49.735,34 €
Summe (ohne WC H St. Jürgen)	648.750,00 €	611.883,13 €
Summe (mit WC H St. Jürgen)	676.150,00 €	661.618,47 €

*: ursprünglich sollte nur WC J saniert werden (Rohrbruch Bleileitungen). Da die Anlage mit der Anlage WC H direkt verbunden war, mussten beide Anlagen saniert werden.



***Vielen Dank
für Ihre
Aufmerksamkeit !***

